



www.barnes.com.co

Bombas Alta presión con motor eléctrico

HE 1.5 50
HE 1.5 60
HE 1.5 75
HE 1.5 100

Características de la bomba

Tipo de bomba	Acoplamiento	Tipo de impulsor						
Centrífuga	Monobloque	Cerrado, balanceado dinámicamente (ISO G6.3)						
Etapas	Cierre del eje	Temperatura máx. líquido						
1	Sello mecánico 1 1/4" Tipo 21	70°C (158°F) Continua						
Modelo	Ref.	Ø Succión	Ø Descarga	Ø Impulsor	Peso (kg)	H máx. (mca) *	Q máx. (gpm) **	
1	HE 1.5 50	1E0511	1 1/2" NPT	1 1/2" NPT	7,250"	46,0	61	83
2	HE 1.5 60	1E0513	1 1/2" NPT	1 1/2" NPT	7,640"	47,0	67	90
3	HE 1.5 75	1E0514	1 1/2" NPT	1 1/2" NPT	7,950"	51,0	80	92
4	HE 1.5 100	1E0390	1 1/2" NPT	1 1/2" NPT	8,187"	94,0	91	96

Características del motor

Alimentación	Velocidad (rpm)		
Eléctrica	3.600 (nominal)		
Cerramiento	Frecuencia (Hz)		
TEFC	60		
Potencia (hp)	Fases	Voltaje (V)	Frame
5,0	3	220/440	NEMA 184JM
6,0	3	220/440	NEMA 184JM
7,5	3	220/440	NEMA 184JM
10,0	3	220/440	NEMA 213JM

* La altura (H) máxima se logra con la válvula totalmente cerrada. (mca= metros columna de agua).

** El caudal (Q) máximo se logra con la válvula totalmente abierta. (gpm= galones por minuto).

Curva de rendimiento

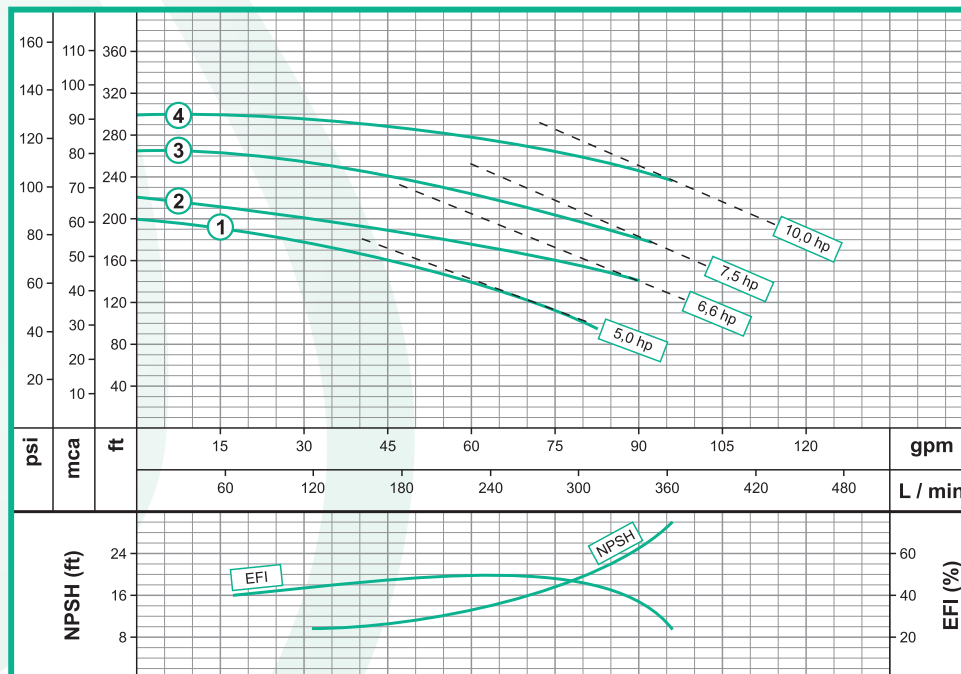

Aplicaciones

Uso doméstico
Sector agrícola
Industria
Construcción
Institucional

- Acueductos
- Aprovechamiento de aguas limpias
- Distribución de agua en unidades residenciales
- Extracción de agua de pozos llanos
- Industria Minera
- Industria Petroquímica
- Industria Química
- Lavado a presión de maquinaria
- Lavado de establos
- Llenado de tanques elevados
- Llenado tanque bajo-tanque alto
- Recirculación de agua en torres de enfriamiento
- Riego por aspersión
- Sistemas contra incendio
- Sistemas de presión
- Sistemas de trabajo pesado y continuo

Nota: Las especificaciones técnicas están sujetas a cambios sin previo aviso.

Fecha última revisión

2018-02-21

Dimensiones generales (mm)

Modelo	CP	O	A	B	E	D	F	G	H
HE 1.5 50	483	322	338	62	279	159	178	311	317
HE 1.5 60	483	322	338	62	279	159	178	311	317
HE 1.5 75	512	322	338	62	279	159	178	311	317
HE 1.5 100									

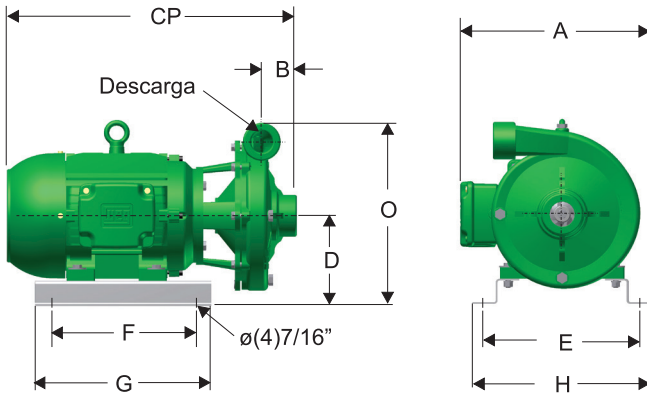

Materiales

Cuerpo	Hierro fundido ASTM A-48, Clase 20
Impulsor	Hierro fundido ASTM A-48, Clase 20
Sello mecánico	Carbon / Cerámica / Buna-N
Acople intermedio	Hierro fundido ASTM A-48, Clase 20
Empaques	Buna Nitrilo

Lista de partes

No.	Descripción	Ref.	Cantidad			
			1	2	3	4
1	ACOPLE FE	22023	1	1		
1	ACOPLE FE	98006			1	1
2	CUERPO FE	31426	1	1	1	1
3	BASE MOTOR	30176	2	2	2	2
4	IMPULSOR FE Ø 7,125"	37712	1			
4	IMPULSOR FE Ø 7,640"	37765		1		
4	IMPULSOR FE Ø 7,950"	37822			1	
4	IMPULSOR FE Ø 8,187"	36800				1
5	MOTOR E 5-2 184JM 2/4V-3 TEFC	13979	1			
5	MOTOR E 6.6-2 184JM 2/4V-3 TEFC	15002		1		
5	MOTOR E 7.5-2 184JM 2/4V-3 TEFC	13958			1	
5	MOTOR E 10-2 213JM 2/4V-3 TEFC	13981				1
6	SELLO MEC. 1-1/4" T21 0120SBP4RS	00050	1	1	1	1
7	ARANDELA CAUCHO 1-13/64	05163	1	1	1	1
8	TUERCA 3/8 NC.GR.2 IRIZADA	02502	4	4	4	4
9	CAMISA BR 1-1/4 MOTOR 213/215J	23764	1	1	1	1
10	ANILLO CUADRADO CAUCHO	21297	1	1	1	1
11	TORNILLO 5/16x1-1/4NC.GR.5 ZIN	02220	8	8	8	8
12	TORNILLO 3/8 X 1 NC.GR.2 IRIZA	02037	4	4	4	4
13	TORNILLO 3/8 X 1-1/4"NC INOX	02215	1	1	1	1
14	TORNILLO 3/8 X 1-1/2 NC.GR.2	02236	4	4	4	4
15	ARANDELA ACERO ø1-1/8xø3/8x1/8	26714	1	1	1	1
16	TAPÓN GALV. 1/4 NPT	03201	3	3	3	3
17	ARANDELA 3/8 HIERRO GR.2 ZINC	02553	4	4	4	4
18	GUASA 5/16 ACERO GR.5	02602	8	8	8	8
19	GUASA 3/8 ACERO GR.5	02604	4	4	4	4
20	GUASA 3/8 SS	02616	1	1	1	1

